

HIKOKI

取扱説明書

用途

● 各種材料の穴あけ

卓上ボール盤

23 mm ~~B 23S~~
~~B 23F~~

~~B 23SL~~
~~B 23RL~~

~~B 23SH~~
B 23RH

このたびは弊社製品をお買い上げいただき、
ありがとうございました。
ご使用前にこの取扱説明書をよくお読みになり、
正しく安全にお使いください。
お読みになった後は、いつでも見られる所に
大切に保管してご利用ください。

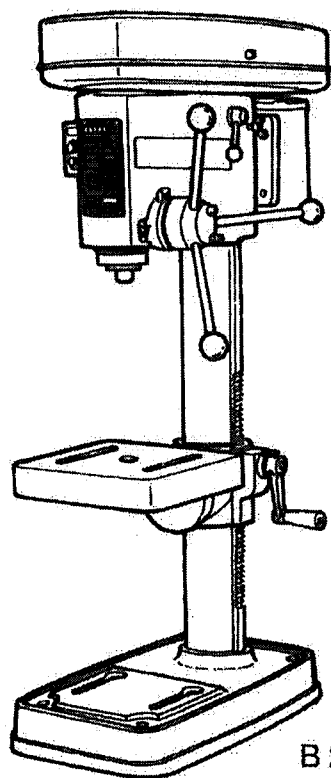

B 23SL

本製品は日本国内用のため、日本国外で販売または使用することはできません。日本国外で使用した場合は、仕様上の性能を発揮できない恐れがあります。日本国外では、修理または保証を受けられません。

This product may be used only in Japan and should not be sold or used in any other country. Otherwise, product may not perform as intended. No authorized service or warranty is available outside of Japan.

電動工具の安全上のご注意	1
本製品の使用上のご注意	4
各部の名称	6
仕様	7
標準付属品	8
別売部品	8

はじめに

ご使用前の準備	9
ご使用前の点検	11
工具の取付け・取りはずし	12
送り量の調整	13
テーブルの調整	13
Vベルトの張り方	15
スピンドル回転数の調整	15
ドリル径とスピンドル回転数の選び方	16
切削油について	16
穴をあける	17

使い方

保守・点検	19
ご修理のときは	裏表紙

その他

各部の名称

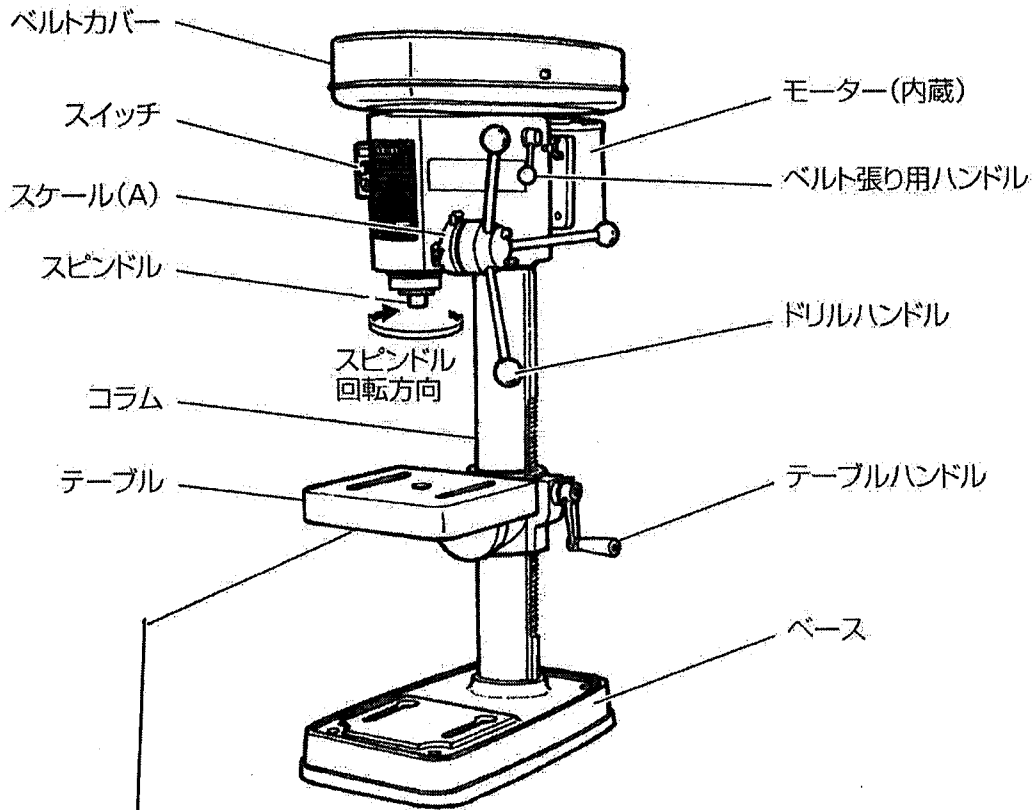

はじめに

B 23S、B 23SL、B 23SH
 ※イラストは B 23SL です。

テーブル
 クランプスクリュー
 アーム
 テーブルハンドル
~~B 23S、B 23SL~~ **B 23RH**

※ テーブルとその周囲部以外は
 B 23S、B 23SL、B 23SH と同じです。

此テーブルは別売りです。

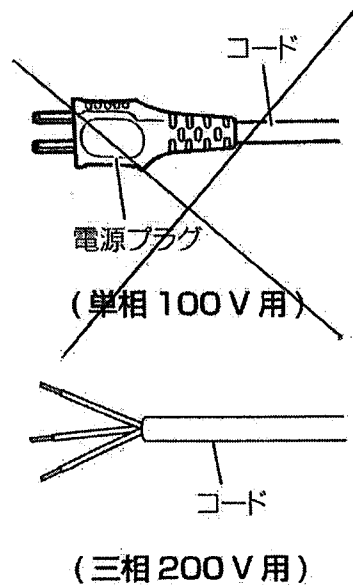

丸テーブルの回転

※ ~~B 23R、B 23RL~~ **B 23RH**のみ

アームのクランプスクリユをゆるめると丸テーブルが自由に回転します。

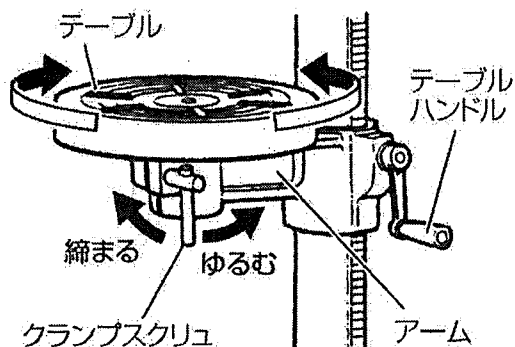

テーブルの傾斜調整

※ B 23S、B 23SL、B 23SHのみ

1 8 mm ナットを締め込み、スペシャルテーパーピンを抜きます。

2 ボルト (A) をゆるめテーブルを傾け、テーブルの刻印線をスイベルのスケール (B) の角度目盛りに合わせてください。

3 テーブル角度調整後、ボルト (A) を締め付け、テーブルを固定してください。

注 スペシャルテーパーピンは、なくさないよう保管してください。

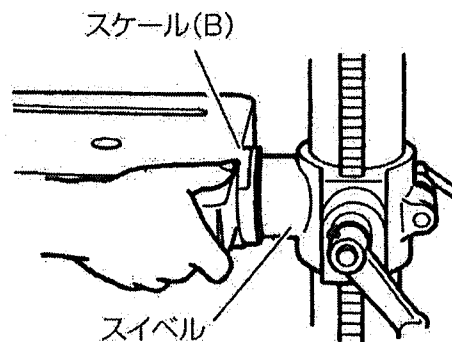
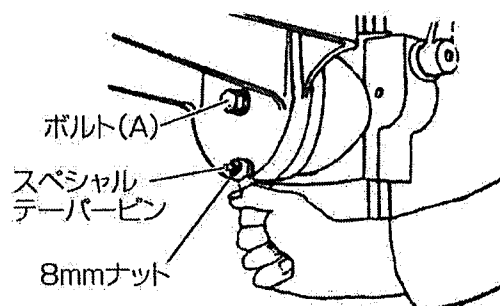

【水平に戻す場合は】

1 テーブルの刻印線を目盛り「0」に合わせて、抜いておいたスペシャルテーパーピンを軽くたたいて打ち込んでください。

2 ボルト (A) を締め付けます。

3 スペシャルテーパーピンが抜けないうちに 8 mm ナットを軽く締めつけておいてください。

標準付属品

品名	個数
コッタ ドリルまたはドリルチャックをはずす道具。 本体にチェーンでつながれています。	1本

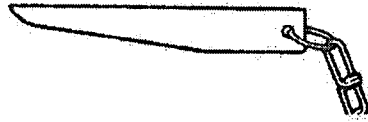

納品時上一部納品予定

別売部品は生産を打ち切る場合がありますので、ご了承ください

詳しくは、お買い求めの販売店にお問い合わせ下さい。

はじめて

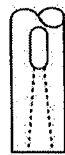

本体
 (B23S, B23R, B23SL,
 B23RL, B23SH, B23RH)
 No.2 モールステーパ

チャックアーバ(別売)
 No.2 モールステーパ

マウント	名称
No.3	ジャコ プス テーパ
	13G用 16E用

※ドリルチャックを取付けるときに
 使用します

No.2 モールステーパ
 シャンクドリル(市販品)
 (14.5~23mm)

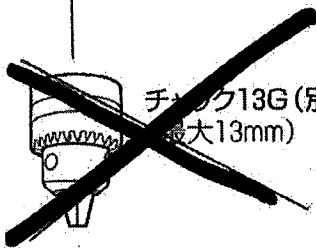

~~チャック13G(別売)
 最大13mm~~

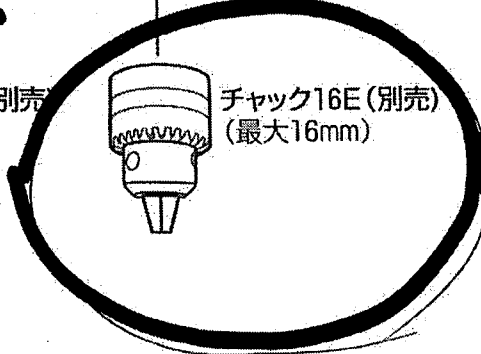

チャック16E(別売)
 (最大16mm)

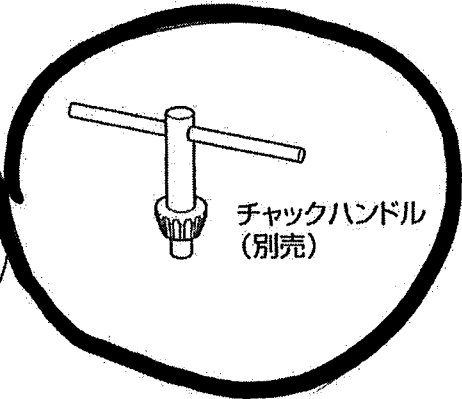

チャックハンドル
 (別売)